

## Рекомендации по эксплуатации

1. Мебель рекомендуется эксплуатировать в проветриваемом, сухом помещении с температурой воздуха не ниже 10С и относительной влажностью не более 70%.
2. Мебель, транспортируемую в условиях минусовой температуры, при установке в помещении следует немедленно протереть сухой мягкой тканью как снаружи, так и внутри.
3. Мебель должна быть защищена от прямого попадания солнечных лучей, не должна размещаться вблизи отопительных приборов, сырых и холодных стен. Поверхность деталей мебели оберегать от попадания влаги, щелочей, ацетона, спирта и кислот, а также от механических повреждений. На поверхность мебели не следует ставить горячие предметы. При случайном попадании жидкости мебель немедленно протереть мягкой тканью. Удалять пыль с поверхности, облицованной специальными пленками, следует сухой мягкой тканью.
4. Зеркала и стекла рекомендуется чистить любыми средствами, предназначенными для этих целей.
5. В мебели, имеющей крепление болтами, винтами, шурупами, при ослаблении соединений, необходимо периодически подтягивать все крепёжные элементы.

При правильной эксплуатации изделия срок службы составляет 10 лет.

### Внимание!

В случае обнаружения производственных дефектов обратитесь к продавцу с гарантийным талоном, заполненным по месту приобретения изделия. Гарантийный талон выписывается отдельным документом и заполняется продавцом на момент продажи изделия.

### К сведению покупателя

Предприятие оставляет за собой право вносить изменения в конструктивные элементы мебели на основе внедрения передовых технологий, улучшающих качество выпускаемой продукции.

## ИНСТРУКЦИЯ ПО СБОРКЕ И ЭКСПЛУАТАЦИИ

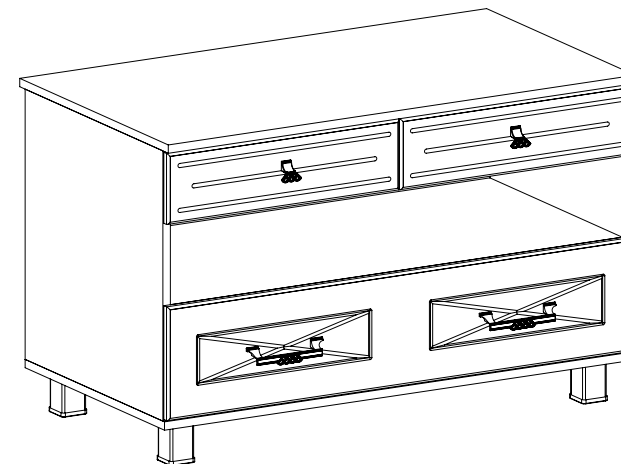

### Мебель бытовая "Элизабет" Тумба под телевизор

**ЭМ-5**

Габаритные размеры в мм,  
**998x550x630**  
(длина; ширина; высота)

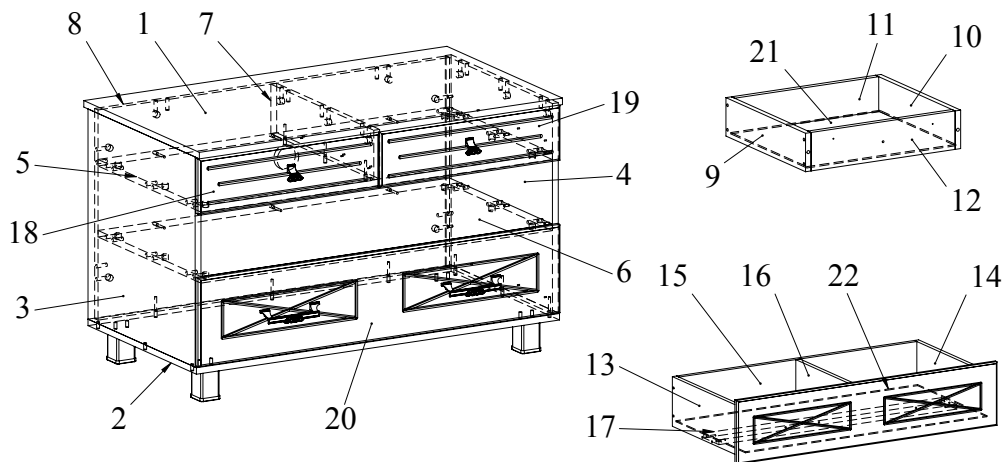

Ведомость деталей				
№	Наименование			Кол
1	Крышка	550	998	1
2	Дно	516	998	1
3	Боковина	510	518	1
4	Боковина	510	518	1
5	Полка	490	966	1
6	Полка	490	966	1
7	Перегорodka	490	122	1
8	Задняя стенка	966	518	1
9	Боковина ящика	100	400	2
10	Боковина ящика	100	400	2
11	Задник ящика	100	418	2
12	Фальш-панель	100	418	2
13	Боковина ящика	170	460	1
14	Боковина ящика	170	460	1
15	Задник ящика	170	908	1
16	Перегорodka ящика	150	444	1
17	Распорная планка	100	908	1
18	Фасад ящика	136	496	1
19	Фасад ящика	136	496	1
20	Фасад ящика	218	994	1
21	ДВП	432	382	2
22	ДВП	922	458	1

Ведомость комплектующих			
№	Рис.	Наименование	Кол
1		Направляющие 400 мм	2
2		Опора	4
3		Направляющие 450 мм	1
4		Шуруп 3,5x16	36
5		Винт М4х35	2
6		Компьютерная заглушка	1
7		Конфирмат 7x50	52
8		Шпилька минификса	33
9		Головка минификса	33
10		Шкант	37
11		Заглушка конфирматная	12
12		Шуруп 4x30	4
13		Заглушка минификса	4
14		Винт М4х22	4
15		Ключ конфирматный	1
16		Ручка FIR0028.27-128	2
17		Ручка FIR0028.27	2

### Рекомендованный порядок сборки изделия

- При помощи шурупов 3,5x16 установить направляющие длиной 400 мм на боковины 5, 6 и перегородку 14, а направляющие длиной 450 мм на боковины 5, 6. **Внимание:** данные направляющие закрепляются во вторые (большие) отверстия (Рис. 1).
- Вкрутить шпильки минификсов в соответствующие плоскостные отверстия крышки 1, боковин 3, 4, фасада ящика 20 (Рис. 2).
- Вставить головки минификсов в соответствующие плоскостные отверстия боковин 3, 4, полки 5, 6, перегородки 7, задней стенки 8 (Рис. 3).
- Вбить шканты в соответствующие торцевые отверстия боковин боковин 3, 4, полки 5, 6, перегородки 7, задней стенки 8.
- Установить компьютерную заглушку на посадочное место задней стенки 8.
- Установить заднюю стенку 8 на боковину 3 и зафиксировать, повернув конфирматным ключом головки минификсов по часовой стрелке до упора (Рис. 4).
- Соединить при помощи конфирматов 7x50 перегородку 7 с полкой 5 (Рис. 5).
- Установить полки 5, 6 на боковину 3 и зафиксировать, повернув конфирматным ключом головки минификсов по часовой стрелке до упора. Соединить при помощи конфирматов 7x50 полки 5, 6 с задней стенкой 8 (Рис. 5).
- Установить боковину 4 на полки 5, 6 и заднюю стенку 8 и зафиксировать, повернув конфирматным ключом головки минификсов по часовой стрелке до упора (Рис. 6).
- Соединить при помощи конфирматов 7x50 дно 2 с боковинами 3, 4 и задней стенкой 8 (Рис. 6).
- Прикрепить при помощи конфирматов опоры регулируемые ко дну 2 (Рис. 7).
- Установить крышку 1 на боковины 3, 4, заднюю стенку 8 и перегородку 7 и зафиксировать, повернув конфирматным ключом головки минификсов по часовой стрелке до упора (Рис. 7).
- Скрепить при помощи конфирматов 7x50 боковины ящика 9, 10 и задник ящика 11. Вставить в паз дно ящика 21 из ДВП (Рис. 8).
- Скрепить при помощи конфирматов 7x50 боковины ящика 9, 10 и фальш-панель 12. Установить фасад ящика 18 на фальш-панель 12 и боковины 9, 10 (Рис. 8). Скрепить при помощи шурупов М4х30 фальш-панель 12 с фасадом ящика 18. Второй ящик собирается аналогично.
- Вкрутить шпильки минификсов в соответствующие плоскостные отверстия фасада ящика 20. Вставить головки минификсов в соответствующие плоскостные отверстия боковин ящика 13, 14. Вбить шканты в соответствующие торцевые отверстия боковин ящика 13, 14 (Рис. 9).
- Скрепить при помощи конфирматов 7x50 боковины ящика 13, 14 и задник ящика 15. Прикрутить конфирматами 7x50 перегородку 16 к заднику ящика 15. Скрепить при помощи конфирматов 7x50 распорную планку 17 между боковинами 13, 14 (Рис. 9). Вставить в паз дно ящика 22 из ДВП.
- Установить фасад ящика 20 на боковины 13, 14 и перегородку 16 и зафиксировать, повернув конфирматным ключом головки минификсов по часовой стрелке до упора.
- Закрепить винтами ручки на фасадах ящиков.
- Закрепить полочки направляющих на ящики шурупами 3,5x16 (Рис. 10).
- Ящики установить на направляющие боковин 3, 4 и перегородки 7 (Рис. 11).
- Установить заглушки конфирматов и минификсов.



Рис.1



Рис.2

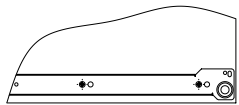

Рис.3

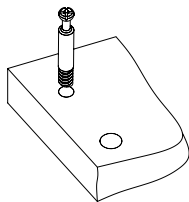

Рис.4

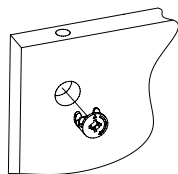

Рис.5

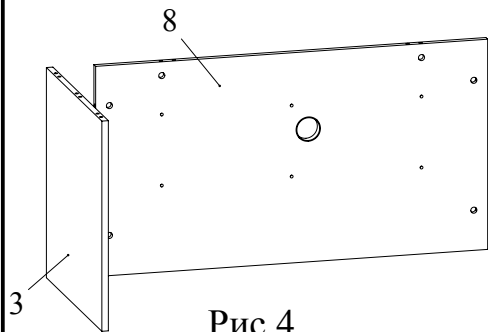

Рис.6

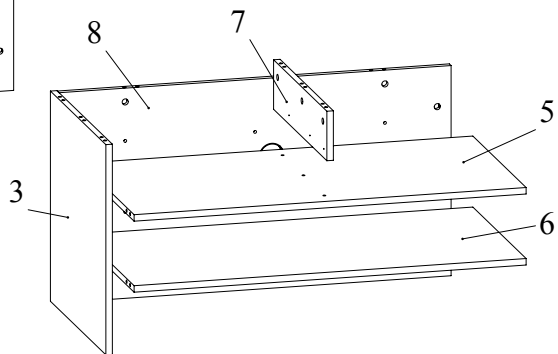

Рис.7

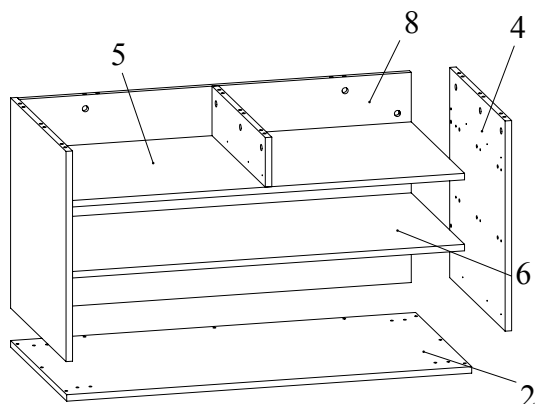

Рис.8

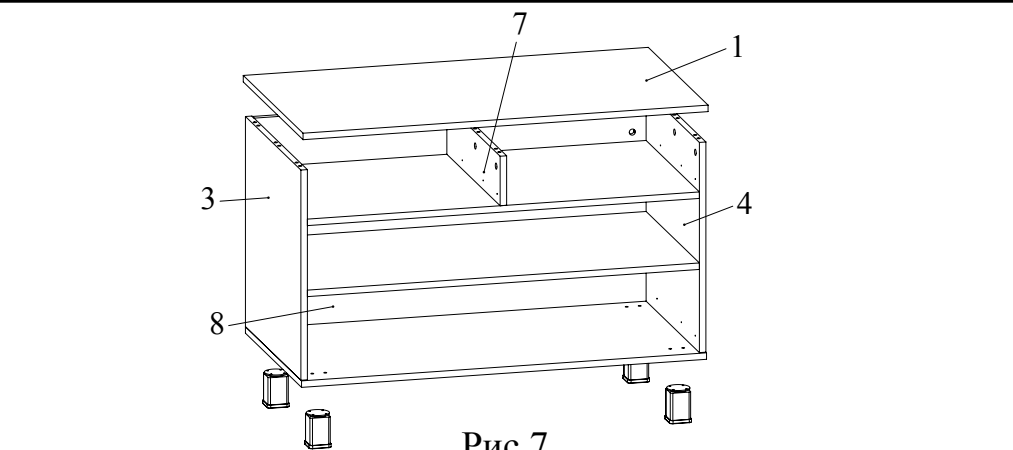

Рис.9

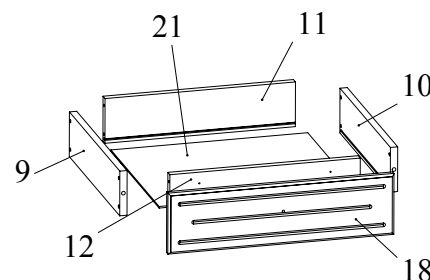

Рис.10

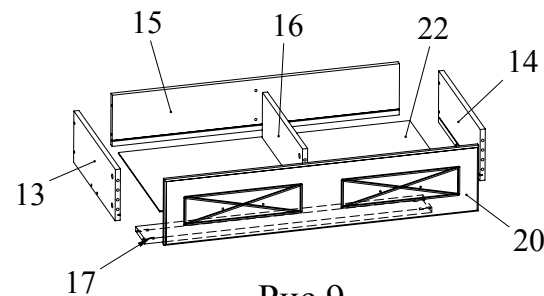
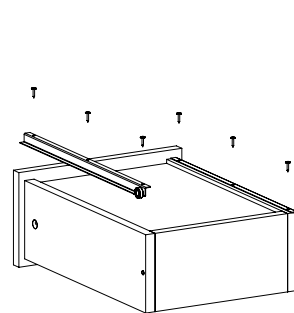
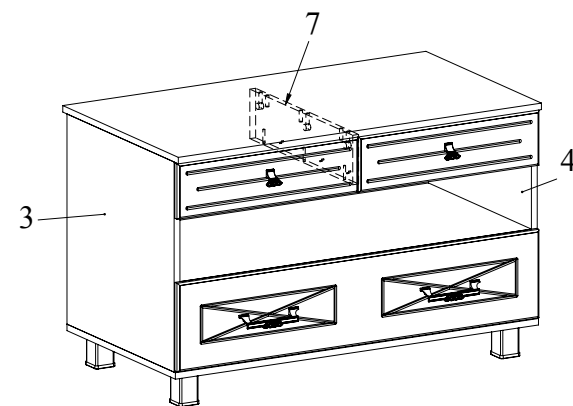

Рис.11